

zumo™ 5XX



osobný motocyklový navigátor

© 2006 Garmin Ltd. alebo jej pobočky

Garmin International, Inc.
1200 East 151st Street,
Olathe, Kansas 66062, USA
Tel. 913/397.8200 or 800/800.1020
Fax 913/397.8282

Garmin (Európa) Ltd.
Unit 5, The Quadrangle, Abbey
Park Industrial Estate, Romsey,
SO51 9DL, UK
Tel. +44 (0) 870.8501241
(mimo GB) alebo
0808 2380000 (len GB)
Fax 44/0870.8501251

Garmin Corporation
No. 68, Jangshu 2nd Road,
Shijr, Taipei County, Taiwan
Tel. 886/2.2642.9199
Fax 886/2.2642.9099

Všetky práva vyhradené. Okrem toho, ako je výslovne uvedené v tomto dokumente, nesmie byť žiadna časť tejto príručky reprodukováná, kopírovaná, prenášaná, distribuovaná, načítavaná alebo uložená na akomkoľvek úložnom médiu, pre akýkoľvek účel bez zvláštného predchádzajúceho písomného súhlasu spoločnosti Garmin. Garmin týmto udeľuje povolenie pre načítanie jednej kópie tejto príručky na harddisk alebo iné elektronické úložné médium na prezeranie a vytlačenie jednej kópie tejto príručky alebo akejkoľvek revízie k tejto príručke, za predpokladu, že takáto elektronická alebo vytlačená kópia tejto príručky musí obsahovať kompletný text tohto označenia autorského práva a ďalej je stanovené, že akákoľvek neschválená komerčná distribúcia tejto príručky alebo akejkoľvek revízie k tejto príručke je prísne zakázaná.

Informácie v tomto dokumente sa môžu meniť bez predchádzajúceho upozornenia. Garmin si vyhradzuje právo na zmenu alebo zlepšovanie svojich produktov a na zmenu obsahu bez povinnosti upozorniť osobu alebo organizáciu na takéto zmeny alebo zlepšenia. Navštívte webovú stránku Garmin (www.garmin.com) pre aktualizácie a doplnkové informácie týkajúce sa používania tohto alebo iných produktov Garmin.

Garmin® a MapSource® sú registrované obchodné značky a zúmo™, MyGarmin™, Garmin Travel Guide™, Garmin TourGuide™, a Garmin Lock™ sú obchodné značky Garmin Ltd. alebo jej pobočiek a nesmú byť používané bez predchádzajúceho povolenia spoločnosti Garmin.



Slovná značka Bluetooth® a logá sú vlastníctvom spoločnosti Bluetooth SIG, Inc. a akékoľvek používanie takýchto značiek spoločnosťou Garmin je na základe licencie. Windows® je registrovaná obchodná značka Microsoft Corporation v Spojených štátoch a/alebo ďalších krajinách. Mac® je registrovaná obchodná značka Apple Computer, Inc. SiRF®, SiRFstar® a logo SiRF sú registrované obchodné značky SiRF Technology, Inc. SiRFstarIII™ a SiRF Powered™ sú obchodné značky SiRF Technology, Inc. Google™ a Google Earth™ sú obchodné značky Google Inc. RDS-TMC Traffic Information Services France © ViaMichelin 2006. Ostatné obchodné značky a obchodné názvy sú vlastníctvom svojich príslušných majiteľov.

Úvod

Ďakujeme vám, že ste si kúpili Garmin® zūmo™.

Konvencie príručky

Keď ste inštruovaní “dotknúť sa” niečo, použite svoj prst na dotknutie sa položky na obrazovke. V texte budete vidieť použité šípky (>). Naznačujú, že by ste sa mali dotknúť série položiek. Napríklad, ak vidíte “dotknite sa **Kam viest** > **Favorites**,” mali by ste sa dotknúť tlačidla **Kam viest** a potom sa dotknúť **Favorites**.

Kontaktujte Garmin

Kontaktujte Garmin, ak máte akékoľvek otázky počas používania svojho zūmo. V USA kontaktujte Podporu produktov Garmin telefonicky: 913/397.8200 alebo 800/800.1020, pondelok–piatok, 8 – 17 centrálneho času; alebo choďte na www.garmin.com/support/ a kliknite na **Product Support**.

V Európe kontaktujte Garmin (Europe) Ltd. na +44 (0) 870.8501241 (mimo VB) alebo 0808 2380000 (len VB).

myGarmin™



Choďte na <http://my.garmin.com> pre prístup na najnovšie služby pre vaše produkty Garmin. Z webovej stránky myGarmin Web môžete:

- Zaregistrovať svoju jednotku Garmin.
- Predplatiť si služby online pre informácie o bezpečnostných kamerách (pozri [strana 52](#)).
- Odblokovať voliteľné mapy.

Vráťte sa často na stránku myGarmin pre nové produktové služby Garmin.

O Google Earth™

Choďte na <http://earth.google.com> aby ste si stiahli aplikáciu Google Earth. S Google Earth nainštalovanou na vašom počítači si môžete prezeráť body na trase, trasy a trasy uložené v MapSource®. Z menu View zvolíte **View in Google Earth**.

Úvod	i	Možnosti strany Chod!.....	11
Konvencie príručky.....	i	Ísť DOMOV.....	12
Kontaktujte Garmin.....	i	Hľadanie bodov záujmu.....	12
myGarmin™.....	i	Naposledy nájdené lokality.....	14
O Google Earth™.....	i	Moje obľúbené.....	14
 Dôležité informácie.....	iv	Vytváranie uloženej trasy.....	16
Základné informácie	1	Hľadanie cieľa s použitím mapy.....	18
Pohľad na váš zúmo.....	1	Zadávanie súradníc.....	19
Rýchle prepojenia.....	2	Rozšírenie vášho hľadania.....	19
zúmo Tipy a skrátené príkazy.....	2	Základné stránky	20
Nastavenie hlasitosti.....	2	Mapová stránka.....	20
Nastavenie jasu.....	2	Trasový počítač.....	21
Namontovanie zúmo na váš motocykel.....	3	Zoznam odbočení.....	22
Konfigurovanie vášho zúmo.....	7	Detail odbočenia.....	22
Získavanie satelitov.....	7	Používanie vlastností Hands-free	23
Používanie vášho zúmo.....	7	Párovanie vášho zariadenia.....	23
Hľadanie vášho cieľa.....	8	Prijímanie telefonického hovoru.....	25
Sledovanie vašej trasy.....	9	Menu telefonovania.....	26
Pridanie zastávky k vašej trase.....	9	Dopravné informácie	30
Pridanie obchádzky.....	10	Sledovanie dopravných nehôd.....	30
Zastavenie trasy.....	10	Vyhýbanie sa dopravným nehodám.....	30
Zvolenie lepšej trasy.....	10	Zakúpenie predplatených dopravných informácií.....	31
Uzamknutie vášho zúmo.....	10	Používanie rádia XM32	32
 Kam viest	11	Počúvanie rádia XM.....	32
Hľadanie adresy.....	11		

Práca so súbormi v zūmo	34	Aktualizovanie softvéru zūmo.....	49
Podporované typy súborov	34	Zakúpenie a načítanie údajov doplnkovej mapy	50
Krok 1: Vložte kartu SD (Voliteľná).....	34	Voliteľné príslušenstvo	50
Krok 2: Pripojte kábel USB.....	34	Informácie o batérii	54
Krok 3: Preneste súbory na váš zūmo	35	Používanie diaľkovej antény.....	55
Krok 4: Vysunutie a odpojenie.....	36	Starostlivosť o váš zūmo	55
Vymazanie súborov zūmo	36	O signáloch satelitov GPS.....	56
Počúvanie súborov MP3	37	Technické údaje.....	57
Nastavenia zūmo	38	Riešenie problémov rozhrania USB.....	58
Nastavenie mapy.....	38	zūmo Riešenie problémov.....	60
Nastavenie systému.....	39	Index	61
Lokalizovanie vášho zūmo	40		
Riadenie dát používateľa.....	41		
Nastavenie technológie Bluetooth.....	42		
Nastavenie navigácie	43		
Prispôbenie zobrazenia vašim potrebám	44		
Zmena klávesnice	44		
Vrátenie všetkých nastavení na pôvodné nastavenie.....	45		
Vymazanie všetkých dát používateľa	45		
Príloha	46		
zūmo možnosti audio	46		
Inštalácia zūmo do vášho automobilu	47		
Nabíjanie zūmo	49		
Resetovanie zūmo.....	49		
Kalibrovanie obrazovky	49		



Dôležité informácie

Pozrite si návod *Dôležité bezpečnostné informácie a informácie o produkte* pre výstrahy a právne informácie.

Poznámka pre vodičov v Kalifornii a Minnesote:

Štátne zákony zakazujú vodičom v Kalifornii a Minnesote používanie prísavných držiakov na ich predných ochranných sklách počas prevádzky motorových vozidiel. Mali by byť použité iné možnosti na namontovanie na palubnú dosku. Dostupné príslušenstvo nájdete na webovej stránke spoločnosti Garmin na www.garmin.com. Tiež si pozrite v príručke majiteľa inštrukcie o používaní dodaného montážneho taniera s prísavným držiakom. Garmin nenesie žiadnu zodpovednosť za akékoľvek pokuty, sankcie alebo poškodenia, ku ktorým môže dôjsť ako dôsledok nevnímania si tejto poznámky. (Pozri California Vehicle Code Section 26708(a); Minnesota Statutes 2005, Section 169.71)





Prehlásenie o zhode

Spoločnosť Garmin týmto prehlasuje, že tento produkt je v zhode so zásadnými požiadavkami a iným relevantnými nariadeniami Smernice 1999/5/EC.

Plné znenie Prehlásenia o zhode nájdete na webovej stránke spoločnosti Garmin pre váš produkt Garmin: www.garmin.com/products/zumo. Kliknite na **Manuals** a potom zvolte **Declaration of Conformity**.



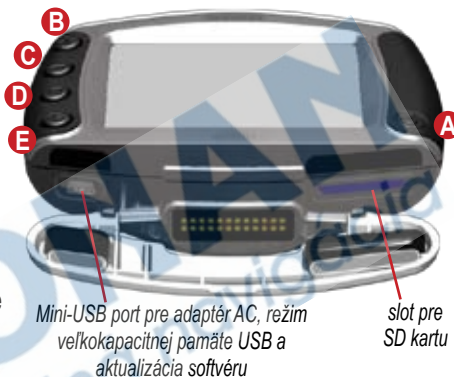

Základné informácie

Pohľad na váš zūmo





- A.  Hlavný vypínač
- B.  Zoom dnu, zvýšenie hlasitosti alebo zvýšenie jasú.
- C.  Zoom von, zníženie hlasitosti alebo zníženie jasú.
- D.  Tlačidlo strany—roľovanie cez mapu, informácie o jazde, Media Player a strany menu telefónu. Stlačte a držte pre nastavenie jasú.
- E.  Tlačidlo hovorú—stlačte ho pre nastavenie hlasitosti. Stlačte ho a držte pre oznámenie hlasových pokynov.





zŕmo Tipy a skrátene príkazy

- Dotknite sa a držte  pre rýchly návrat na Hlavnú stránku.
- Stlačte  pre návrat na Mapovú stránku.
- Dotknite sa  a , aby ste videli viac možností.
- Dotknite sa  pre úpravu nastavení ako hlasitosť, jas, jazyk a klávesnica.

Nastavenie hlasitosti

Stlačte  a potom použite  a  pre nastavenie hlasitosti. Pre pokročilé nastavenie hlasitosti sa dotknite  >  **Hlasitosť**.

Nastavenie jasů

Stlačte a držte  a potom použite  a  pre nastavenie jasů. Pozri [strana 44](#) pre ďalšie nastavenia displeja.

Rýchle prepojenia

- Hľadanie adresy: [strana 11](#)
- Prezeranie mapy: [strana 20](#)
- Používanie vlastností hands-free mobilného telefónu: [strana 23](#)
- Používanie funkcie proti ukradnutiu Garmin Lock™: [strana 10](#)
- Počúvanie súborov MP3: [strana 37](#)
- Prenášanie súborov na vášho zŕmo: [strana 34–36](#)
- zŕmo možnosti audio, pozri [strana 46](#)
- Čistenie a uloženie vášho zŕmo: [strana 55](#)
- Namontovanie zŕmo do vášho automobilu: [strana 47](#)

Vypĺňte dokumentáciu prieskumu produktu. Chodte na www.garmin.com/contactUs a kliknite na **Product Documentation Survey**.

Namontovanie zūmo na váš motocykel



VÝSTRAHA: Záručné podmienky Garmin si vyžadujú, že napájací kábel s vedeniami z holých drôtov bude nainštalovaný skúseným elektrikárom, ktorý má dostatočné znalosti o automobilových elektrických systémoch a skúsenosti v používaní špeciálnych nástrojov alebo nástrojov potrebných pre inštaláciu.

1: Pripojte napájanie na držiak

Zvoľte vhodné a bezpečné miesto pre montáž zūmo na svoj motocykel, na základe dostupných zdrojov energie a bezpečného vedenia káblov.



O pripájaní audio

Štandardné konektory pre mikrofón (2,5 mm) a výstup audio (3,5 mm) sú umiestnené na ľavej strane držiaka (pod čiapočkou proti dažďu). Keď pripájate svoj systém audio na zūmo, určite zvážte cesty potrebné na vedenie potrebných káblov. Informácie o možnostiach hands-free audio a telefónu nájdete na [strane 23](#). Ďalšie konfigurácie audio nájdete na [strane 46](#).

2: Namontujte základňu riadidla

Zūmo obsahuje súčasti pre dve riešenia montáže na riadidlá. Držiaky vyrábané podľa želania zákazníka si môžu vyžadovať dodatočný hardvér (www.ram-mount.com).

A) Montáž strmeňovej skrutky a základne riadidla:

1. Založte strmeňovú skrutku okolo riadidla a prestrčte jej konce cez základňu riadidla.
2. Uťahnite matice, aby ste zaistili základňu. Nestrhnite závit.

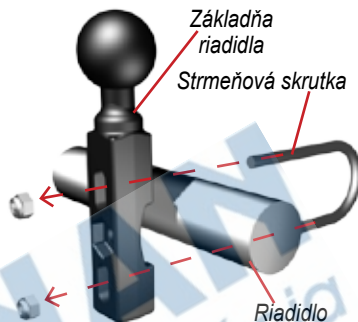

B) Montáž základne riadidla na konzolu svorky spojky/brzdy:



POZNÁMKA: Sú priložené obidve veľkosti skrutiek, 1/4" aj M6. Vyberte veľkosť odpovedajúcu továrenským skrutkám na vašej konzole svorky spojky/brzdy.

1. Odskrutkujte dve továrenské skrutky na vašej konzole svorky spojky/brzdy.
2. Prestrčte nové skrutky cez základňu riadidla, dištančné podložky a konzolu svorky.
3. Uťahnite skrutky, aby ste zaistili základňu.

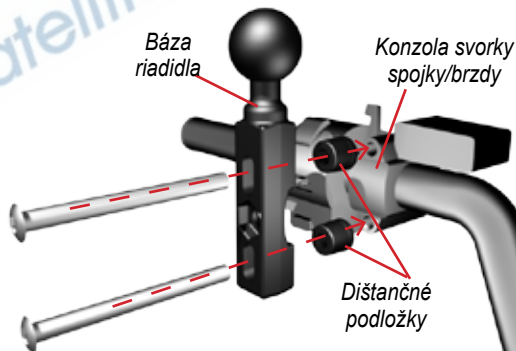

3: Pripojte platničku základne na držiak zúmo.

1. Prestrčte skrutky s plochou hlavou M4 x 40 mm a zaistite ich maticami, aby ste pripojili platničku bázy ku držiaku zúmo.
2. Utiahnite matice, aby ste zaistili základňu.

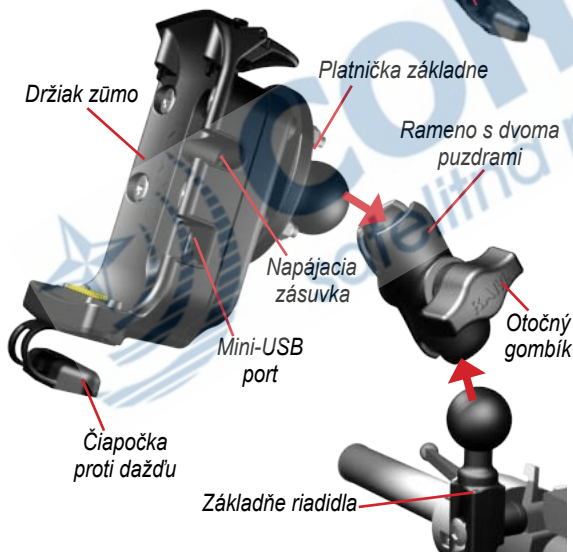
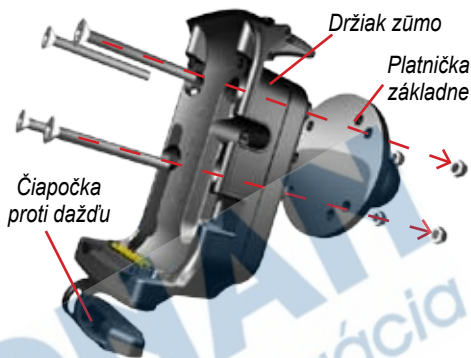

4: Pripojte platničku základne k základni riadidla

1. Pripojte guľku základne s guľkou základne platničky ramenom s dvoma puzdrami.
2. Zľahka dotiahnite otočný gombík.
3. Nastavte kvôli lepšiemu prezeraniu a ovládaniu.
4. Utiahnite otočný gombík, aby ste zaistili držiak.

5: Nainštalujte zúmo do držiaka.

1. Zastrčte napájací kábel do držiaka zúmo. Pre lepšie utesnenie utiahnite skrutky na napájacom konektore.
2. Sklopte páčku nahor.
3. Sklopte čiapočku proti dažďu nadol a pod držiak (magnetická).
4. Vložte zúmo do držiaka a sklopte páčku nadol.
5. Utiahnite bezpečnostnú skrutku.



O bezpečnostnom skrutkovači

Na lepšie zaistenie zúmo v držiaku použite bezpečnostný skrutkovač. Kvôli ľahkému prístupu môžete pripojiť skrutkovač na vašu retiazku na kľúče.



Bezpečnostný skrutkovač

Konfigurovanie vášho zúmo

Pre zapnutie vášho zúmo stlačte a držte . Pre konfigurovanie vášho zúmo postupujte podľa inštrukcií na obrazovke.

Získavanie satelitov

Chodte von na otvorené priestranstvo, mimo garáží a preč od vysokých budov. Zapnite zúmo. Zachytávanie satelitných signálov môže trvať niekoľko minút.

Paličky  indikujú silu satelitu GPS. Keď sú paličky zelené, váš zúmo zachytil satelitné signály a vy sa môžete začať navigovať.

Používanie vášho zúmo

- A** Zobrazuje silu satelitu.
- B** Zobrazuje stav pripojenia telefónu a slúchadiel.
- C** Zobrazuje stav batérie.
- D** Dotknite sa ho pre hľadanie cieľa.
- E** Dotknite sa ho pre prezeranie mapy.
- F** Dotknite sa ho pre otvorenie Menu telefónu (keď je pripojené k mobilnému telefónu s bezdrôtovou technológiou Bluetooth®).
- G** Dotknite sa ho pre prezeranie dopravných obmedzení (vyžaduje si anténu alebo prijímač a predplatenie).



- H** Dotknite sa ho pre Media Player. Môžete počúvať súbory MP3 a rádio XM (vyžaduje si anténu a predplatenie).
- I** Dotknite sa ho pre úpravu nastavení zúmo.

Hľadanie vášho cieľa

 **Kam viest menu** vám poskytuje niekoľko rôznych kategórií pri vašom vyhľadávaní lokalít.

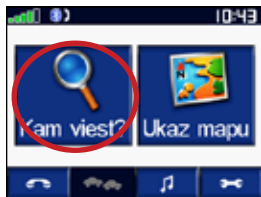

1 Dotknite sa  **Kam viest.**

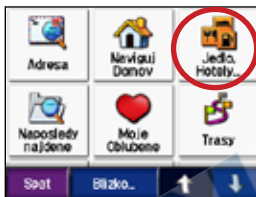

2 Zvoľte kategóriu.

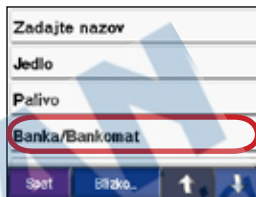

3 Zvoľte subkategóriu.



4 Zvoľte cieľ.



5 Dotknite sa **Chodi!**

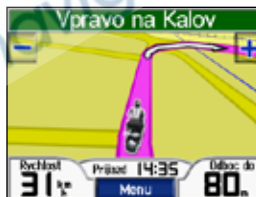

6 Užite si cestu!

TIP: Dotknite sa  alebo , aby ste videli viac možností.

Sledovanie vašej trasy

Ako cestujete, vaše zúmo vás vedie do cieľa hlasovými pokynmi, šípkami na mape a pokynmi na vrchu **Mapovej stránky**. Ak sa odchýlite od pôvodnej trasy, váš zúmo znovu prepočíta trasu a poskytne nové pokyny.



Vaša trasa je vyznačená červenou ciarou.



Pri odbočovaniach sledujte šípky.



Šachovnicová zástavka označuje váš cieľ.

Pridanie zastávky k vašej trase

Doj trasy môžete pridať bod zastavenia. Zúmo vám poskytne pokyny po bod zastavenia a potom pre váš konečný cieľ.

1. V aktívnej trase sa dotknite **Menu** na **Mapovej stránke** a dotknite sa **Kam viest**.
2. Hľadajte extra zastávku.
3. Dotknite sa **Chod!**.
4. Dotknite sa **Pridať ako Prejazd**, aby ste pridal tento bod pred svojimi cieľom. Dotknite sa **Nastaviť ako nový Cieľ**, aby ste z tohto urobili svoj nový konečný cieľ.

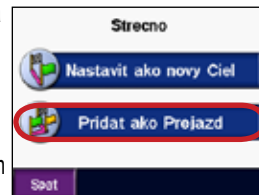

Pridanie obchádzky





Ak je cesta na vašej trase uzatvorená, môžete použiť obchádzku.

1. Pri aktívnej trase sa dotknite tlačidla **Menu**.
2. Dotknite sa **Obchadzka**.



Zastavenie trasy

1. Pri aktívnej trase sa dotknite tlačidla **Menu**.
2. Dotknite sa **Stop**.

Zvolenie lepšej trasy

Ako sa blížite k svojmu cieľu, zúmo vyhodnocuje možnosti cesty, aby našlo lepšiu trasu. Ak zúmo nájde lepšiu trasu,  alebo  sa objaví v pravom hornom rohu mapy. Dotknite sa  alebo  pre prijatie lepšej trasy.

Uzamknutie vášho zúmo

1. Dotknite sa  >  **System** > **Garmin Lock**.
2. Dotknite sa **OK** a zadajte štvormiestny PIN.
3. Znovu zadajte svoj štvormiestny PIN.
4. Dotknite sa **OK**.
5. Odvezte sa na zabezpečené miesto a dotknite sa **Nastav**.

Po každom zapnutí prístroja zúmo zadajte štvormiestny PIN alebo sa odvezte na zabezpečené miesto.

Čo je to zabezpečené miesto?

Ako vaše zabezpečené miesto si môžete zvoliť akúkoľvek lokalitu, ako napríklad váš dom alebo kanceláriu. Ak ste na svojom zabezpečenom mieste, nepotrebuje zadať PIN. Ak ste zabudli svoj PIN, odvezte sa na svoje zabezpečené miesto, aby ste odblokovali zúmo.





POZNÁMKA: Pre odblokovanie svojho zúmo na vašom zabezpečenom mieste musí zúmo zachytiť satelitné signály.

Kam viest

Menu **Kam viest** vám poskytuje niekoľko rôznych kategórií pri vašom vyhľadávaní lokalít. Aby ste sa naučili ako vykonať jednoduché vyhľadávanie, pozrite si [stranu 8](#).

Hľadanie adresy

1. Dotknite sa  **Kam viest** >  **Adresa**.
2. Zvoľte krajinu štát/provinciu a mesto/poštové smerovacie číslo, ak je to potrebné.
3. Zadajte číslo adresy a dotknite sa **OK**.
4. Zadávajte názov ulice, kým sa neobjaví zoznam ulíc, alebo sa dotknite **OK**.
5. Zvoľte ulicu a mesto, ak je to potrebné.
6. Zvoľte adresu, ak je to potrebné. Otvorí sa

TIP: Nezadávajte predponu alebo príponu ulice. Napríklad, aby ste našli North Main Street zadajte Main a aby ste našli Highway 7 zadajte 7.

O poštových smerovacích číslach

Môžete hľadať poštové smerovacie číslo. Zadajte poštové smerovacie číslo namiesto názvu mesta. Všetky mapy neposkytujú vyhľadávanie poštového smerovacieho čísla.

Križovatky

Hľadanie križovatky je veľmi podobné hľadaniu adresy. Dotknite sa  **Križovatky** a zadajte dva názvy ulíc.

Možnosti strany Chod!

Dotknite sa položky v zozname výsledkov hľadania, aby ste videli stranu Chod!



Kam viest?

Dotknite sa **Chod!**, aby ste vytvorili trasu od jedného odbočenia k druhému na túto lokalitu.

Dotknite sa **Ukaz mapu**, aby ste videli túto lokalitu na mape. Ak je GPS vypnuté, dotknite sa **Pozicia**, aby ste túto lokalitu nastavili ako svoju aktuálnu lokalitu.

Dotknite sa **Uložit**, aby ste uložili túto lokalitu ako jednu zo svojich obľúbených (Favorites). Pozrite si [stranu 14](#).

Ak je pripojený mobilný telefón s bezdrôtovou technológiou Bluetooth, dotknite sa , aby ste zavolali do tohoto cieľa.



Ísť DOMOV

Miesto, kde sa vraciate najčastejšie, môžete nastaviť ako svoju východiskovú lokalitu.



1. Dotknite sa  **Kam viest** >  **Naviguj Domov**.
2. Zvoľte si možnosť.

Návrat na východiskovú pozíciu (Ísť DOMOV)



Po nastavení svojej východiskovej lokality

môžete kedykoľvek vytvoriť ku nej trasu dotknutím sa  **Kam viest** >  **Naviguj Domov**.

Zmena vašej východiskovej lokality



1. Dotknite sa  >  **Užívateľske data** > **Nastaviť pozíciu Domov**.
2. Zvoľte **Ano, zadám moju adresu** alebo **Ano, použijem aktuálnu polohu**.

Hľadanie bodov záujmu POIs

1. Dotknite sa  **Kam viest** >  **Jedlo, Hotely ...**
2. Zvoľte kategóriu a subkategóriu, ak je to potrebné. (Dotknite sa šípok, aby ste videli viac kategórií.)
3. Zvoľte cieľ.
4. Dotknite sa **Chod!**.

Hľadanie cieľa pomocou hláskovania názvu



Ak poznáte názov lokality, ktorú hľadáte, môžete ho hlásť s použitím klávesnice na obrazovke. Tiež môžete zadať písmená obsiahnuté v názve, aby ste zúžili hľadanie.

1. Dotknite sa  **Kam viest** >  **Jedlo, Hotely**
2. Dotknite sa **Zadajte názov**.
3. S použitím klávesnice na obrazovke zadajte písmená v názve. Dotknite sa **OK**.
4. Dotknite sa lokality, ktorú hľadáte a dotknite sa **Chod!**.

Používanie klávesnice na obrazovke

Keď sa objaví klávesnica na obrazovke, dotknite sa a posúvajte žltý blok, aby ste sa posúvali cez znaky. Pre zadanie znaku sa ho dotknite.





Dotknite sa  pre vymazanie posledného zadaného znaku; dotknite sa a držte  pre vymazanie celého zadania.

Dotknite sa  pre zmenu režimu klávesnice na používanie diakritických znakov alebo špeciálnych znakov.

Dotknite sa  pre zadávanie čísel.

Pre zmenu zobrazenia klávesnice si pozrite [stranu 44](#).

Naposledy nájdené lokality

Váš zúmo má 50 vašich naposledy nájdených lokalít uložených v zozname naposledy nájdených lokalít. Najneskôr prezerané lokality sa objavujú na vrchu zoznamu. Dotknite sa  **Kam viest** >  **Naposledy nájdené**, aby ste si pozreli vaše naposledy nájdené položky.

Dotknite sa **Uložiť** > **OK** pre pridanie naposledy nájdenej lokality do vašich  **Oblúbených**.

Dotknite sa **Vycistiť** > **Ano** pre vymazanie všetkých lokalít zo zoznamu naposledy nájdených lokalít.



POZNÁMKA: Keď vymažete naposledy nájdené lokality, zo zoznamu sú odstránené všetky položky. Nevymaže to z vašej jednotky aktuálnu lokalitu.

Moje oblúbené



Vo svojich **Oblúbených** môžete uložiť až 500 miest, takže ich môžete rýchlo nájsť a vytvoriť k nim trasy. Vaša východisková pozícia je tiež uložená v položke **Moje oblubene**.

Ukladanie miest, ktoré nájdete

1. Potom, ako nájdete miesto, ktoré chcete uložiť, dotknite sa **Uložiť**.
2. Dotknite sa **OK**. Miesto je uložené v  **Moje Oblubene**.

Zdieľanie lokalít

Zdieľajte svoje **Oblúbené** s ostatnými majiteľmi zúmo. Musíte mať vloženú kartu SD s dostatočným miestom na uloženie.

1. Dotknite sa  **Kam viest** >  **Moje Oblubene**.
2. Zvoľte lokalitu, ktorú chcete zdieľať.
3. Dotknite sa **Zdieľať**.

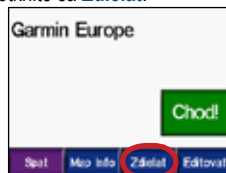

- Overte si, že je zvolená správna lokalita a potom sa dotknite **Export**.
- Dotknite sa **OK**.
- Vysuňte svoju kartu SD a vložte ju do ďalšieho zúmo.
- Objaví sa správa. Dotknite sa **Ano** pre import zdieľaných lokalít.
- Dotknite sa **Moje Oblubene** a potom sa dotknite lokality, ktorú chcete importovať.

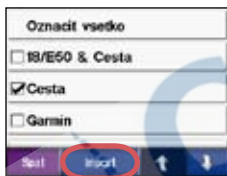

- Dotknite sa **Import** a potom sa dotknite **OK**.
- Dotknite sa **OK** pre návrat na **Hlavnú stránku**.

Hľadanie uložených lokalít

Dotknite sa **Kam viest** > **Moje Oblubene**. Lokality sú uvedené v zozname podľa vzdialenosti od vašej aktuálnej lokality. Dotknite sa **Nazov** pre zúženie vášho vyhľadávania.

Uloženie vašej aktuálnej lokality

Na **Mapovej stránke** sa dotknite **ikonu** vozidla. Dotknite sa **Ano** pre uloženie vašej aktuálnej lokality ako **Oblubena**.

Editovanie uložených lokalít

- Dotknite sa **Kam viest** > **Moje oblubene**.
- Dotknite sa lokality, ktorú chcete editovať.
- Dotknite sa **Editovať**.



- Pre editovanie lokality:

Dotknite sa **Zmena nazvu**. Zadajte názov a dotknite sa **OK**.

Dotknite sa **Zmena mapoveho symbolu**. Dotknite sa symbolu.



Kam viest?

Dotknite sa **Zmena telefonneho cisla**.
Zadajte číslo telefónu a dotknite sa **OK**.



Dotknite sa **Delete** pre odstránenie tejto položky.
Objaví sa zoznam všetkých vašich **Oblubených**.
Dotknite sa položky, ktorú chcete vymazať.
Dotknite sa **Vymazať > Ano**.

Vytváranie uloženej trasy



Použite svoje zúmo na vytvorenie a uloženie trás pred vašou nasledujúcou cestou. Môžete uložiť až 50 trás.

1. Dotknite sa  **Kam viest >**  **Trasy >** **Nova**.
2. Dotknite sa **Pridat nový Start**.
3. Nájdite lokalitu ako váš štartovací bod a dotknite sa **Vyber**.
4. Dotknite sa **Pridat nový Cieľ**.
5. Nájdite lokalitu ako váš koncový bod a dotknite sa **Vyber**.



6. Dotknite sa  pre pridanie ďalšej lokality k vašej trase. **TIP:** Použite tlačidlo **Blizko...** pre zúženie vášho vyhľadávania, pozri [stranu 19](#).
Dotknite sa  pre odstránenie lokality.
7. Dotknite sa **Map Info** pre vypočítanie vašej trasy a jej prezeranie na mape.
8. Dotknite sa **Spät** pre odchod a uloženie trasy.

Editovanie uloženej trasy

1. Dotknite sa  **Kam viest >**  **Trasy**.
2. Zvoľte si trasu, ktorú chcete editovať.
3. Dotknite sa **Editovať**.

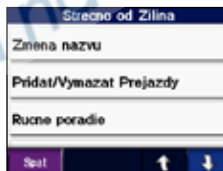

4. Pre editovanie trasy:

Dotknite sa **Zmena nazvu**. Zadajte nový názov a dotknite sa **OK**.

Dotknite sa **Pridat/Vymazať Prejazdy** pre pridanie nových bodov štartu, zastavenia alebo konca ku trase.

Dotknite sa **Rucne poradie** pre zmenu poradia bodov po vašej trase.

Dotknite sa **Optimalne poradie** pre automatické usporiadanie bodov podľa priamočiarej vzdialenosti medzi vašimi bodmi štart a cieľ.

Dotknite sa **Prepocitať** pre zmenu preferencie trasy na výpočet podľa najrýchlejšieho času, kratšej vzdialenosti alebo mimo cesty.

Dotknite sa **Delete** pre odstránenie tejto položky. Objaví sa zoznam všetkých vašich trás. Dotknite sa položky, ktorú chcete vymazať. Dotknite sa **Vymazať > Ano**.



POZNÁMKA: Vaše zmeny sú automaticky uložené pri každom vašom odchode z editačných strán trasy.

Zdieľanie trás

Zdieľajte svoje uložené trasy s ostatnými majiteľmi zúmo. Musíte mať vloženú SD kartu s dostatočným miestom na uloženie.

1. Dotknite sa  **Kam viest** >  **Trasy**.
2. Zvoľte si trasu, ktorú chcete zdieľať.
3. Dotknite sa **Zdieľať**.



4. Overte si, že je zvolená správna trasa a potom sa dotknite **Export**.
5. Dotknite sa **OK**.
6. Vysuňte svoju kartu SD a vložte ju do ďalšieho zúmo.
7. Objaví sa správa. Dotknite sa **Ano** pre import zdieľanej trasy.
8. Dotknite sa **Trasy** a potom sa dotknite trasy, ktorú chcete importovať.



9. Dotknite sa **Import** a potom sa dotknite **OK**.
10. Dotknite sa **OK** pre návrat na **Hlavnú stránku**.
Pre prezeranie vašich importovaných trás sa dotknite  **Kam viesť > Trasy**.



POZNÁMKA: Tiež môžete zdieľať trasy s použitím Google Earth. Chodte na <http://earth.google.com>.

Hľadanie lokality s použitím mapy

Použite položku **Prezerat Mapu** na prezeranie rôznych častí mapy. Dotknite sa



Tipy pre listovanie v mape

- Dotknite sa mapy a ťahajte ju pre prezeranie rôznych častí mapy.
- Dotknite sa **+** a **-** pre zoomovanie pohľadu.
- Dotknite sa ktoréhokoľvek objektu na mape. Objaví sa šípka ukazujúca na objekt, ktorý ste zvolili.
- Dotknite sa **Spät** pre návrat na predchádzajúcu obrazovku.
- Dotknite sa **Uložit** pre uloženie tejto lokality do položky  **Moje Oblubene**.
- Dotknite sa **Chodi!**, aby ste vytvorili trasu od jedného odbočenia k druhému na túto lokalitu.
- Ak je GPS vypnuté, dotknite sa **Pozicia**, aby ste túto lokalitu so šípkou nastavili ako svoju aktuálnu lokalitu.

Zadávanie súradníc

Ak poznáte zemepisné súradnice vášho cieľa, môžete použiť váš zŕmo pre navigáciu do akejkoľvek lokality s použitím jej súradníc, zemepisnej šírky a dĺžky.

Dotknite sa  **Kam viest** >  > 
Suradnice.



Dotknite sa **Format** pre zmenu typu súradníc. Pretože rôzne mapy a plány používajú rôzne formáty polohy, zŕmo vám umožňuje zvoliť si správny formát súradníc pre typ mapy, ktorú používate.

Dotknite sa **Dalsi** pre viac možností:

- Dotknite sa **Chod!**, aby ste vytvorili trasu od jedného odbočenia k druhému podľa súradníc.
- Dotknite sa **Ukaz mapu**, aby ste videli túto lokalitu na mape.

- Dotknite sa **Ulozit** pre uloženie tejto lokality do položky  **Moje Oblubene.**

Rozšírenie vášho hľadania

1. Dotknite sa  **Kam viest** > **Blízko ...**
2. Zvoľte si možnosť:

Aktuálna pozícia—hľadá v blízkosti vašej súčasnej lokality.

Ine mesto—hľadá v blízkosti mesta, ktoré špecifikujete.

Aktuálna Trasa—hľadá pozdĺž trasy, ktorú aktuálne navigujete.

Ciel—hľadá lokality v blízkosti cieľa vašej aktuálnej trasy.



3. Dotknite sa **OK**.



POZNÁMKA: Váš zŕmo automaticky hľadá v blízkosti vašej aktuálnej lokality.

Základné stránky

Mapová stránka

Na **Hlavnej stránke** sa dotknite  **Ukaz mapu** pre otvorenie **Mapovej stránky**. Ikona vozidla  ukazuje vašu aktuálnu pozíciu.

Pre uloženie vašej aktuálnej pozície sa dotknite ikony vozidla a dotknite sa **Ano**.

Dotknite sa lišty pokynov pre otvorenie **Zoznamu odbočení**.

Dotknite sa  vzdialenie pohľadu.

Dotknite sa  pre priblíženie pohľadu

Dotknite sa **Menu** pre návrat na **Hlavnú stránku**.

Dotknite sa **Rychlost** pre otvorenie **Trasového počítača**.

Dotknite sa **Odboc do** pre otvorenie **Detailu odbočenia**.



Mapová stránka počas navigovania po trase



Trasový počítač

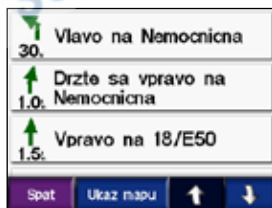

Zoznam odbočení



Detail odbočenia

Trasový počítač

Trasový počítač ukazuje vašu aktuálnu rýchlosť a poskytuje užitočné štatistiky o vašej jazde. Pre prezeranie **Trasového počítača** sa dotknite políčka **Rychlost** na **Mapovej stránke**.

Resetovanie informácií o jazde

Ak chcete presné informácie o jazde, pred začiatkom jazdy resetujte informácie o jazde. Ak robíte časté zastávky, nechajte zúmo zapnutý, aby mohol presne merať uplynulý čas počas jazdy.

Dotknite sa **Nulovat > Trasové data**, aby ste resetovali počítadlo kilometrov a časové informácie.

Dotknite sa **Nulovat > Max. rychlost** pre resetovanie maximálnej rýchlosti.

Dotknite sa **Viac** pre prezeranie celkového času, času v pohybe a času zastávok.

Používanie meradla paliva

Meradlo paliva je len na používanie pre motocykel. Môžete sledovať vašu spotrebu paliva, keď je zúmo v držiaku na motocykli. Meradlo paliva je len také presné, ako sú údaje, ktoré vložíte.

1. Na **Mapovej stránke** sa dotknite **Rychlost** pre otvorenie **Trasového počítača**.
2. Dotknite sa **Nulovat > Kilometrov na nadrz.**
3. Zadajte počet a dotknite sa **OK**.
4. Správa sa objaví, keď vám zostáva 30 míľ (~48.3 km).
5. Na **Mapovej stránke** sa dotknite ikony  pre hľadanie najbližšej čerpacej stanice.
6. Pre reset meradla paliva choďte na stranu **Trasového počítača** a dotknite sa meradla paliva > **Ano**. 

Zoznam odbočení

Keď sa navigujete po trase, na stránke **Zoznam odbočení** vidíte pokyny odbočenie za odbočením pre vašu celú trasu a vzdialenosť medzi odbočeniami. Dotknite sa lišty pokynov na vrchu **Mapovej stránky**, aby ste otvorili stranu **Zoznam odbočení**. Dotknite sa odbočenia v zozname, aby ste videli stránku **Detail odbočenia** zvolené odbočenie. Dotknite sa **Ukaz mapu**, aby ste videli celú trasu na mape.



Detail odbočenia

Keď sa navigujete po trase, stránka **Detail odbočenia** vám ukazuje odbočku na mape a vzdialenosť a čas zostávajúce do dosiahnutia odbočky. Pre prezeranie prichádzajúceho odbočenia na mape sa dotknite **Odboc do** na **Mapovej stránke**, alebo sa dotknite ktoréhokoľvek odbočenia na stránke **Zoznam odbočení**.

Dotknite sa  a  pre prezeranie ďalších odbočení na trase. Po skončení prezerania stránky **Detail odbočenia**, dotknite sa **Spat**.

Používanie vlastností Hands-free

S použitím bezdrôtovej technológie Bluetooth® sa môže váš zúmo spojiť s vaším mobilným telefónom a bezdrôtovými slúchadlami s mikrofónom, aby sa z neho stalo zariadenie hands-free. Aby ste zistili, či je vaše zariadenie s technológiou Bluetooth kompatibilné s vaším zúmo, navštívte stránku www.garmin.com/bluetooth.

Bezdrôtová technológia Bluetooth nadviaže bezdrôtové prepojenie medzi zariadeniami ako sú mobilný telefón, bezdrôtové slúchadlá s mikrofónom a zúmo. Keď používate dve zariadenia spolu prvýkrát, musíte ich "párovať", aby ste nadviazali vzťah s použitím PIN/univerzálny kľúč. Po počiatočnom párovaní sa dve zariadenia môžu prepojiť automaticky po každom zapnutí.



POZNÁMKA: Je možné, že budete musieť nastaviť svoje zariadenie na automatické pripojenie po zapnutí zúmo.

Párovanie vášho zariadenia

Pre párovanie a pripojenie musia byť vaše zariadenie a zúmo zapnuté a byť od seba vo vzdialenosti do 10 metrov.

Pre počiatočné párovanie z vášho zúmo alebo z vášho mobilného telefónu, si pozrite inštrukcie pre váš telefón.

Párovanie s použitím nastavení zúmo:

1. Na **Hlavnej stránke** v zúmo sa dotknite

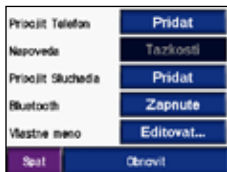

2. Dotknite sa tlačidla **Pridať** vedľa možnosti "Pripojiť Telefon" alebo "Pripojiť Sluchadla" (pripojiť slúchadlá s mikrofónom).
3. Aktivujte komponent Bluetooth vášho zariadenia a aktivujte režim Find Me/Discoverable/Visible. Tieto nastavenia by mohli byť v menu telefónu - Bluetooth, Connections alebo Hands-free.
4. Dotknite sa **OK** na zúmo.
5. Zvoľte vaše zariadenie a dotknite sa **OK**.
6. Zadajte Bluetooth PIN vášho zúmo (**1234**) vo vašom telefóne, ak je to potrebné.
7. Na zúmo sa dotknite a držte **Spať** pre návrat na **Hlavnú stránku**.



Párovanie s použitím nastavení telefónu:

1. Aktivujte komponent Bluetooth telefónu. Tieto nastavenia by mohli byť v menu nazvanom Bluetooth, Connections alebo Hands-free.
2. Iniciujte vyhľadávanie pre zariadenia Bluetooth. Toto by mohlo byť v menu nazvanom Bluetooth, Connections alebo Hands-free.
3. Zo zoznamu zariadení zvoľte zúmo.
4. Zadajte Bluetooth PIN zúmo (**1234**) do vášho telefónu.
5. Na zúmo sa dotknite a držte **Spať** pre návrat na **Hlavnú stránku**.



POZNÁMKA: Vždy keď zapnete zúmo, toto sa pokúša sa pripojiť k poslednému zariadeniu, s ktorým bolo prepojené.



Prijímanie telefonického hovoru

Keď je váš telefón prepojený so zúmo, ikona  sa objaví v ľavom hornom rohu. Keď sú vaše slúchadlá s mikrofónom prepojené so zúmo, ikona  sa objaví v ľavom hornom rohu. Keď prijímate hovor, otvorí sa okno **Prijaté volanie**.



Dotknite sa **Odpovedať** pre zdvihnutie slúchadla. Dotknite sa **Odmietnuť** pre ignorovanie hovoru a zastavenie vyzváňania telefónu.

Prebieha hovor

Ak telefonujete alebo ste odpovedali na hovor, na obrazovke sa objaví ikona  **Hovor**. Dotknite sa  pre viac možností:



Dotknite sa **Zlozit** pre zavesenie slúchadla.

Dotknite sa **Možnosti volania** pre prezeranie nasledujúceho v nastaveniach hovoru:

Klavesnica—zobrazí stranu klávesnice, takže môžete používať automatizované systémy, ako je hlasová pošta.

Prenos Audio do telefonu—pre prepnutie zvuku na váš telefón. Toto je užitočné vtedy, keď plánujete vypnúť zúmo, ale chcete zostať pripojení telefónom. Tiež môžete preniesť rozhovor na váš telefón ako potrebujete súkromie alebo ak majú vaše slúchadlá s mikrofónom poruchu. Pre prepnutia naspäť sa dotknite **Prenos Audio do navigатора**.

Stísiť mikrofón—stíšenie mikrofónu počas hovoru. Toto stíši káblom pripojený mikrofón, bezdrôtový mikrofón slúchadiel alebo interný mikrofón v držiaku v automobile.

Používanie čakania hovoru



POZNÁMKA: Ak váš telefón nepodporuje čakanie hovoru cez Bluetooth, táto funkcia nebude pracovať.

Ak dostanete hovor počas hovoru, objaví sa okno **Prijate volanie**. Dotknite sa **Odpovedať** pre zdvihnutie slúchadla. Prvý hovor je umiestnený na čakanie.

Prepínanie medzi hovormi:

1. Dotknite sa  pre otvorenie menu **Hovor**



2. Dotknite sa **Prepni na**.
3. Dotknite sa **Zlozit** pre zavesenie slúchadla. toto neodpojí hovor, ktorý čaká.

Menu telefonovania

Na **Hlavnej stránke** sa dotknite  pre otvorenie **Menu telefonovania**. Všetky telefóny nepodporujú funkcie v **Menu telefonovania** zúmo. Pozrite si inštrukcie pre váš telefón.

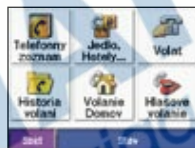

Stlačte **Stav** pre prezeranie sily signálu pripojeného telefónu, úroveň batérie, nosič a meno.



Používanie vášho telefónneho zoznamu



POZNÁMKA: Funkcia telefónneho zoznamu je k dispozícii len ak váš telefón podporuje prenos telefónneho zoznamu.



Vždy keď sa váš mobilný telefón spojí so zúmo, telefónny zoznam je automaticky načítaný do zúmo. Načítanie vášho telefónneho zoznamu môže trvať niekoľko minút.

1. Dotknite sa  >  **Telefonny zoznam.**



2. Dotknite sa položky telefónneho zoznamu, ktorú chcete zavolať.
3. Dotknite sa **Volat**.

Vytáčanie bodu záujmu

1. Dotknite sa  >  **Jedlo, Hotely...**
2. Vyhľadávanie bodu záujmu, kam chcete zavolať.



3. Dotknite sa **Volat** alebo .

Vytáčanie čísla

1. Dotknite sa  >  **Volat.**





2. Zadáajte číslo a dotknite sa **Vytocit**.

Prezeranie histórie vašich hovorov



POZNÁMKA: História hovorov je k dispozícii len ak váš telefón podporuje prenos histórie hovorov.

Vždy keď sa váš mobilný telefón spojí so zúmo, história hovorov je automaticky načítaná do zúmo. Načítanie histórie hovorov môže trvať niekoľko minút.

1. Dotknite sa  >  **Historia volani**.
2. Dotknite sa **Naposledy volane**, **Naposledy prijate** alebo **Neprijate** pre prezeranie týchto hovorov. Hovory sú zoradené v chronologickom poradí; posledné hovory sú na vrchu zoznamu.
3. Dotknite sa položky a dotknite sa **Volat**.

Volanie domov

Zadajte telefónne číslo domov, aby ste mohli rýchlo volať domov.

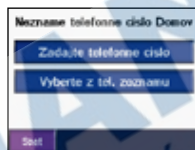

Zadajte telefónne číslo domov

1. Dotknite sa  >  **Volanie Domov**.



2. Dotknite sa **Zadajte telefonne číslo** pre použitie strany klávesnice alebo **Vyberte z tel. zoznamu** (je k dispozícii len ak váš telefón podporuje prenos telefónneho zoznamu).
3. Dotknite sa **OK** > **Ano**. Zúmo vytáča vaše domáce telefónne číslo.



POZNÁMKA: Pre editáciu lokality domova alebo telefónneho čísla sa dotknite  **Kam viesť** >  **Moje Oblubene** > **Domov** > **Editovať**.

Volajte domov

Dotknite sa  >  **Volanie Domov.**
Zūmo vytáča vaše domáce telefónne číslo.

Telefonovanie s použitím hlasového vytáčania



POZNÁMKA: Hlasové vytáčanie je k dispozícii len vtedy, ako ho podporuje váš telefón.

Možete vytočiť číslo pomocou vyslovenia mena kontaktu do mikrofónu.

1. Dotknite sa  >  **Hlasove volanie.**
2. Vyslovte meno kontaktu.



POZNÁMKA: Je možné, že budete musieť "tréňovať" váš telefón, aby rozpoznal vaše hlasové príkazy. Pozrite si inštrukcie pre váš telefón.

Dopravné informácie

Váš zúmo môže prijímať a používať dopravné informácie s použitím voliteľného prijímača dopravných informácií FM TMC (Traffic Message Channel) (ako je GTM™ 20) alebo anténa XM (ako je GXM™ 30). Keď je prijatá dopravná správa, váš zúmo zobrazí nehodu na mape a môže zmeniť vašu trasu, aby ste sa vyhli tejto nehode.



POZNÁMKA: Spoločnosť Garmin nie je zodpovedná za presnosť dopravných informácií. Prijímač dopravných informácií alebo anténa jednoducho prijíma signály od poskytovateľa dopravnej služby a zobrazuje tieto informácie na vašom zúmo.



Ikona dopravy pre Severnú Ameriku



Ikona dopravy pre Európu

Sledovanie dopravných obmedzení



POZNÁMKA: Prístup k týmto informáciám máte len vtedy, ak je zúmo pripojené na prijímač dopravných informácií alebo anténu (pozri [stranu 51](#)).

1. Na **Hlavnej stránke** sa dotknite  pre zobrazenie zoznamu dopravných obmedzení.
2. Zvoľte si položku pre prezeranie podrobností.
3. Zvoľte si možnosť.

Vyhýbanie sa dopravným nehodám

Mapová stránka zobrazí  alebo , keď je tam dopravné obmedzenie na vašej aktuálnej trase alebo na ceste, po ktorej cestujete.





1. Na **Mapovej stránke** sa dotknite  alebo .

2. Zvoľte si položku pre prezeranie podrobností.
3. Dotknite sa **Vyhnutie**.

Zakúpenie predplatených dopravných informácií

Obnoviť predplatenie a zakúpiť nové si môžete na stránke www.garmin.com/traffic.

Pridanie predplatenia

1. Dotknite sa  >  >  **Služby**.
2. Dotknite sa **FM Dopr. spravy** alebo **XM Predplatenia**.
3. Dotknite sa **Pridat** alebo **Predplatiť**.
4. Postupujte podľa inštrukcií na obrazovke.



POZNÁMKA: Ďalšia dokumentácia je priložená k prijímaču dopravných informácií Garmin alebo k anténe.

FM Traffic

Viac informácií o prijímači dopravných informácií FM nájdete na www.garmin.com/traffic. Informácie o zúčastnených poskytovateľoch dopravných informácií FM a pokrytie miest nájdete na stránke www.garmin.com/fmtraffic.



POZNÁMKA: Prijímač dopravných informácií FM a zúmo musia byť v dátovom rozsahu stanice FM prenášajúcej údaje TMC pre prijímanie dopravných informácií.

XM Traffic

Viac informácií o anténe XM nájdete na www.garmin.com/traffic. Informácie o predplatení a pokrytí miest pre XM NavTraffic nájdete na stránke www.xmnavtraffic.com.



POZNÁMKA: Predplatenie XM je k dispozícii len pre Severnú Ameriku.

Používanie rádia XM32

Váš zúmo dokáže prijímať rádio XM s použitím voliteľnej antény XM (ako je GXM™ 30). Pre zakúpenie antény XM choďte na stránku www.garmin.com. Informácie o predplatení nájdete na stránke www.xmradio.com alebo zavolajte 800-967-2346.

Počúvanie rádia XM



POZNÁMKA: Predtým, ako môžete používať funkcie XM, musíte si kúpiť a aktivovať vašu službu XM.

1. Pripojte anténu na držiak zúmo (pozri [strany 3 a 51](#)). Vyžaduje sa externé napájanie.
2. Na **Hlavnej stránke** sa dotknite  pre otvorenie Media Player.
3. Dotknite sa **Zdroj** pre prezeranie tunera XM. Pozrite si [stranu 37](#), aby ste sa dozvedeli viac o prehrávači MP3.

Teraz sa hrá

Listovať kategóriu



sila signálu XM

Dotknite sa  pre prechod na nasledujúci kanál v kategórii listovanie.

Dotknite sa  pre prechod na predchádzajúci kanál v kategórii listovanie.

Dotknite sa **Hladat** pre hľadanie kategórie, ako sú Recent Channels, Kids alebo Urban. Vedľa každého kanálu sú informácie o aktuálnom programe. Dotknite sa kanálu pre jeho počúvanie.

Dotknite sa **123** pre zadanie kanálu XM. Potom sa dotknite **OK** pre počúvanie toho kanálu.

Dotknite sa **Uložiť** pre uloženie kanálu do Presets (predvoľby) (maximálne 20).

Dotknite sa **Vymazať** pre odstránenie aktuálneho kanálu z vašich predvoľieb. Pre vymazanie viac ako jedného kanálu z Presets (predvoľby) sa dotknite **Hľadať > Presets > Vymazať**. Objaví sa zoznam všetkých vašich predvoľieb. Dotknite sa položiek, ktoré chcete vymazať. Dotknite sa **Vymazať > Ano**.





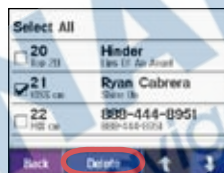

Prezeranie predvoľieb



Odstraňovanie kanálov z predvoľieb

Nastavenie hlasitosti

Stlačte  a potom použite  a  pre nastavenie hlasitosti. Pre pokročilé nastavenie hlasitosti sa dotknite  >  **Hlasitosť**. Pre zúmo možnosti audio, pozri [strana 46](#)



POZNÁMKA: Ďalšia dokumentácia je priložená k vašej anténe Garmin XM.



Práca so súbormi v zúmo

Môžete načítavať súbory do internej pamäte alebo na voliteľnú kartu SD.



POZNÁMKA: Zúmo nie je kompatibilný s operačnými systémami Windows® 95, Windows 98 alebo Windows Me. Toto je bežné obmedzenie väčšiny veľkokapacitných pamätí USB.

Podporované typy súborov

- hudobné súbory MP3
- obrazové súbory JPEG a JPG pre zobrazenie po zapnutí alebo prehliadač obrázkov
- GPI špeciálne súbory POI pre program POI Garmin
- GPX súbory bodov na trase a mapy z MapSource



POZNÁMKA: Zúmo **nepodporuje** súbory M4A/M4P.

Krok 1: Vložte kartu SD (Voliteľná)

Pri vkladaní alebo vyberaní karty ju zatlačte, kým nepočujete kliknutie.



Mini-USB port pre adaptér AC, režim veľkokapacitnej pamäte USB a aktualizácia softvéru

Slot pre SD kartu

Krok 2: Pripojte kábel USB

1. Zastrčte malý koniec kábla USB do portu mini-USB.
2. Pripojte väčší koniec kábla USB k portu USB na vašom počítači.

Na zozname diskových mechaník na vašom počítači sa objavia dve ďalšie diskové jednotky. "Garmin" je dostupné uloženie v internej pamäti zúmo. Ďalšia odpojiteľná disková jednotka je SD karta.



POZNÁMKA: Ak nie je disková jednotka automaticky pomenovaná, pozrite si súbor Pomocník (Help) vášho operačného systému, alebo [stranu 58](#) pre premenovanie diskovej jednotky.

Krok 3: Preneste súbory na váš zúmo

Pre Windows

1. Pripojte zúmo k vášmu počítaču.
2. Dvojkliknite na  **My Computer**.
3. Listujte vo svojom počítači, aby ste našli súbor, ktorý chcete kopírovať.
4. Zvýraznite súbor a zvolte **Edit > Copy**.
5. Otvorte diskovú jednotku Garmin alebo diskovú jednotku karty SD.

6. Zvoľte **Edit > Paste**. Súbor sa objaví na zozname súborov na diskovej jednotke Garmin alebo karty SD.



POZNÁMKA: Tiež môžete myšou ťahať a pustiť súbory do a z vašich diskových jednotiek.

Pre Mac®

1. Pripojte zúmo k vášmu počítaču. Vaše diskové jednotky Garmin a karta SD by sa mali namontovať na vašu pracovnú plochu Mac ako dve namontované médiá.
2. Pre kopírovanie súborov do vašej diskovej jednotky Garmin alebo karty SD ťahajte a pusťte ktorýkoľvek súbor alebo priečinok na ikonu média.





Ikona média

Krok 4: Vysunutie a odpojenie

Pre Windows

Keď ste dokončili prenášanie súborov, dvojkliknite na ikonu  **Unplug or Eject** na vašej systémovej podložke Windows. Zvoľte **USB Mass Storage Device** a kliknite na **Stop**. Zvoľte diskovú jednotku a kliknite na **OK**. Teraz môžete vytiahnuť kábel USB z vášho zūmo.

Pre Mac

Keď ste dokončili prenášanie súborov, potiahnite ikonu média na **Trash**  (zmení sa na ikonu **Eject** ) pre demontáž zariadenia. Teraz môžete vytiahnuť kábel USB z vášho zūmo.

Vymazanie súborov zūmo

Súbory zo svojho zūmo môžete vymazať práve tak, ako by ste vymazávali súbory zo svojho počítača.

Pripojte zūmo k vášmu počítaču a otvorte svoju diskovú jednotku Garmin alebo kartu SD. Zvoľte súbor, ktorý chcete vymazať a stlačte tlačidlo **Delete** na klávesnici vášho počítača.



POZOR: Ak nemáte istotu, načo je súbor, **nevymažte** ho. Pamäť vášho zūmo obsahuje dôležité systémové súbory, ktoré **by nemali byť** vymazané. Buďte opatrní pri súboroch v priečinkoch s názvom "Garmin."

Počúvanie súborov MP3

Načítajte súbory MP3 do internej pamäte alebo na voliteľnú SD kartu. Viac informácií nájdete na [stranách 34–36](#).

1. Na **Hlavnej stránke** sa dotknite  pre otvorenie Media Player.
2. Dotknite sa **Hladat** pre prezeranie prehrávača MP3.
3. Dotknite sa **Hladat**.
4. Dotknite sa kategórie.
5. Pre prehrávanie celej kategórie od začiatku zoznamu sa dotknite **Všetky**. Pre prehrávanie všetkého začínajúc špecifickou skladbou sa dotknite názvu.





Album art

Klepnite na  pre prechod na začiatok skladby; dotknite sa a držte pre preskočenie naspäť.

Klepnite na  pre preskočenie na nasledujúcu skladbu; dotknite sa a držte pre preskočenie dopredu.





Dotknite sa  pre zastavenie skladby.

Dotknite sa  pre prerušenie skladby.

Dotknite sa  pre opakovanie. Dotknite sa  miešanie poradia.



POZNÁMKA: zúmo prehráva len súbory MP3; **nepodporuje** súbory M4A/M4P.

Stlačte  a potom použite  a  pre nastavenie hlasitosti. Pre pokročilé nastavenie hlasitosti sa dotknite  >  **Hlasitost**. Pre zúmo možnosti audio, pozri [strana 46](#)

Dotknite sa Album art pre prezeranie podrobností o súbore MP3.

Nastavenie zūmo

1. Na **Hlavnej stránke** sa dotknite .
2. Dotknite sa nastavenia, ktoré chcete zmeniť. Každé nastavenie obsahuje submenu alebo zoznam.



Nastavenie mapy

Dotknite sa  >  **Mapa**.

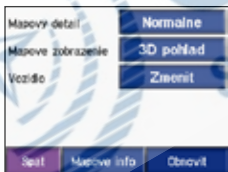

Mapový detail—nastavenie množstva podrobností zobrazených na mape. Zobrazovanie viacerých podrobností môže spôsobiť pomalšie vykresľovanie mapy.

Mapové zobrazenie—zmena perspektívy mapy.

- **Pohybom**—zobrazenie mapy v 2 rozmeroch (2D) s cestou v smere jazdy.
- **Severne**—zobrazenie mapy v 2D so severom na vrchu.
- **3D**—zobrazenie mapy v 3 rozmeroch (3D) s cestou v smere jazdy.

Vozidlo—dotknite sa **Zmeniť** pre zmenu ikony používanej na ukázanie vašej polohy na mape. Dotknite sa ikony, ktorú chcete používať a potom sa dotknite **OK**. Načítajte si ďalšie ikony vozidla na stránke www.garmin.com/vehicles.

Mapové Info—prezeranie máp načítaných do vášho zūmo a ich verzií. Dotknite sa mapy pre aktiváciu (značka zaškrtnutia) alebo deaktiváciu (bez značky) mapy.

Obnoviť—obnovenie východiskových nastavení mapy.

Nastavenie systému

Dotknite sa  >  **System.**

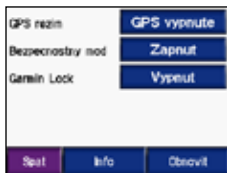

GPS režim—aktivácia a deaktivácia GPS a WAAS/EGNOS. Zapnutie nastavenia WAAS/EGNOS môže zlepšiť presnosť GPS, ale spotrebúva viac energie z batérie. Navštívte stránku www.garmin.com/aboutGPS/waas.html pre informácie o WAAS/EGNOS.

Bezpečnostný mod —zapnutie alebo vypnutie Safe Mode (bezpečného režimu). Keď sa vaše vozidlo pohybuje, bezpečný režim deaktivuje všetky funkcie, ktoré si vyžadujú veľkú pozornosť obsluhy a mohli by počas jazdy rozptyľovať.

Garmin Lock—zapnite Garmin Lock™ pre uzamknutie vášho zůmo. Zadajte 4-miestny PIN a nastavte bezpečnú lokalitu. Viac informácií nájdete na [strane 10](#).

Info—zobrazí číslo verzie softvéru vášho zůmo číslo ID jednotky a číslo verzie audio. Tieto informácie potrebujete pri aktualizácii systémového softvéru (pozri [stranu 49](#)) alebo pri kúpe dodatočných dát mapy (pozri [stranu 50](#)).

Obnoviť—obnovenie východiskových nastavení systému.

Lokalizovanie vášho zūmo

Dotknite sa  >  **Lokalizacia.**





Pre zmenu nastavenia sa dotknite tlačidla vedľa ikony.

Pre zmenu všetkých nastavení sa dotknite **Zmeniť vsetko**. Na každej obrazovke zvolíte nastavenie a potom sa dotknite **OK**.

Lokalita—zvoľte si vašu lokalitu.

 **Vyber jazyka**—nastavenie textu na obrazovke na zvolený jazyk. Zmena jazyka textu nemení jazyk používateľom zadovaných dát alebo dát mapy, ako sú názvy ulíc.

 **Vyber hlasu**—nastavenie jazyka hlasových výziev. Jazyky s menom osoby sú hlasy "text-to-speech" (TTS), ktoré majú rozsiahlu slovnú zásobu a vyslovujú názvy miest, keď sa blížite k odbočke. Vopred nahrané hlasy (tie bez mena osoby) majú obmedzenú slovnú zásobu a nevyslovujú názvy lokalít alebo ulíc.

 **Vyber formetu času**—zvoľte si časový formát 12-hodin, 24-hodín alebo UTC (koordinovaný univerzálny čas)).

Vyber casovej zony—zvoľte si časovú zónu najbližšieho mesta zo zoznamu.

Nastavenie letneho času—nastavte na **Zapnut**, **Vypnut** alebo **Automaticky**, ak je to k dispozícii.

 **Vyber jednotiek**—nastavte jednotky merania na **Kilometre** alebo **Mile**.

Riadenie dát používateľa

Dotknite sa  >  **Užívateľske data.**



Nastaviť pozíciu Domov—zadajte alebo zmeňte svoju východiskovú polohu. Pozrite si [stranu 12](#).

Import Dat—načítajte **Moje Oblubene**, trasy, záznamy cesty a obrázky zo svojej diskovej jednotky Garmin alebo SD karty.

Sprava zaznamu trasy — prezeranie aktuálneho používania záznamu cesty. Zūmo má uložených vašich posledných 10 000 bodov dát cesty. Keď začínate ďalšiu veľkú cestu, možno chcete resetovať záznam cesty. Dotknite sa **Vymazať zaznam trasy**. Vymazanie veľkého záznamu cesty môže trvať niekoľko minút. Tiež môžete znovu použiť informácie z nedávnej cesty. Dotknite sa **Uložiť ako Trasu** pre voľbu a uloženie segmentu nedávnej cesty ako trasy. Viac informácií o trasách nájdete na [strane 16](#).

Prehliadac obrazkov—prezeranie obrázkov uložených do diskovej jednotky Garmin alebo Sd karte. Dotknite sa miniatúry pre prezeranie obrázku. Znovu sa dotknite obrázku pre zoom s použitím **+** a **-**. Dotknite sa obrázku a ťahajte ho pre prezeranie rôznych častí obrázku.

Zdieľanie obrázkov s iným používateľom zūmo:

1. Dotknite sa miniatúry.
2. Dotknite sa **Zdieľať**.

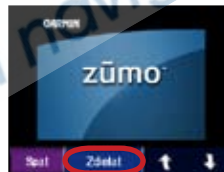

3. Overte si, že je zvolený správny obrázok a potom sa dotknite **Export**.
4. Vysuňte svoju SD kartu a vložte ju do ďalšieho zūmo.
5. Objaví sa správa. Dotknite sa **Ano** pre import zdieľaných obrázkov.
6. Dotknite sa **Obrázky** > dotknite sa miniatúry > **Import**.

Nastavenia zůmo

7. Overte si, že je zvolený správny obrázok a potom sa dotknite **Import**.

Dotknite sa **Prehrat** pre zobrazenie každého obrázku na niekoľko sekúnd a potom zobrazenie ďalšieho obrázku. Počas prezentácie obrázkov sa kedykoľvek dotknite obrazovky, aby prezentácia zastala a aby ste videli viac možností.

Nastavenia technológie Bluetooth

Dotknite sa  >  **Bluetooth**.

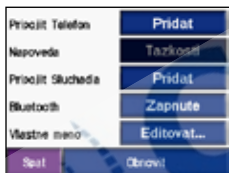

Pripojiť Telefón—zvoľte **Pridať zariadenie** > **OK** pre párovanie s mobilným telefónom, ktorý má bezdrôtovú technológiu Bluetooth®. Pozrite si [strany 23–29](#).



POZNÁMKA: Kód PIN prístroja zůmo (alebo univerzálny kľúč) je **1234**.

• **Zrusiť**—zvoľte telefón, ktorý chcete odpojiť

a dotknite sa **Ano**.

- **Odobrat**—zvoľte telefón, ktorý chcete vymazať z pamäte zůmo a dotknite sa **Ano**.



Napoveda—posúvajte sa cez zoznam obsahujúci kompatibilné zariadenia. Ak váš telefón nie je v tomto zozname, navštívte stránku www.garmin.com/bluetooth pre viac informácií.

Pripojiť Sluchadla—pripojenie k slúchadlám s mikrofónom, ktoré už boli párované, alebo zvoľte **Pridať**.

Bluetooth—aktivácia a deaktivácia komponentu Bluetooth. Ikona  **Bluetooth** sa objaví na **Hlavnej stránke** ak je aktivovaný komponent Bluetooth. Aby ste zabránili automatickému spojeniu s telefónom, zvoľte **Vypnúť**.

Vlastné meno—dotknite sa **Editovať...**, aby ste zadali priateľský názov, ktorý identifikuje váš zůmo na zariadeniach s technológiou Bluetooth. Dotknite sa **OK**.

Obnovit—obnovenie východiskových nastavení Bluetooth. Obnovenie východiskových nastavení Bluetooth nevymaže informácie párovania.

- **Mimo cesty**—na výpočet trás s bodu do bodu (bez ciest). Na **Mapovej stránke** sa dotknite  alebo stlačte  pre presúvanie na **Navigačnú stránku**.

Zmena nastavení navigácie

Dotknite sa  >  **Navigacia**.

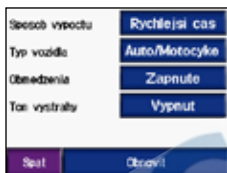

Sposob vypoctu—zvoľte preferenciu pre výpočet vašej trasy:

- **Rychlejsi cas**—pre výpočet trás, ktoré sú časovo kratšie ale môžu byť dlhšie čo sa týka vzdialenosti.
- **Kratsia vzdialenosť**—pre výpočet trás, ktoré sú kratšie vo vzdialenosti, ale môžu trvať dlhšie.



Typ vozidla—špecifikujte váš typ vozidla na optimalizáciu trás.

Obmedzenia—zvoľte typy ciest, ktorým sa na svojich trasách chcete vyhnúť. Zŕmo použije tieto typy ciest len v tom prípade, ak vás alternatívne trasy zavedú príliš ďaleko z vašej cesty alebo ak nie sú k dispozícii iné cesty. Ak máte prijímač dopravných informácií alebo anténu, môžete sa tiež vyhnúť dopravným nehodám.

Ton vystrahy—zapnite alebo vypnite upozorňujúci tón.

Obnovit—obnovenie východiskových nastavení navigácie.

Prispôsobenie zobrazenia vaším potrebám

Dotknite sa  >  **Zobrazit.**

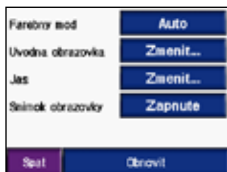

Farebný mod—zvoľte **Denny** pre svetlé pozadie, **Nocny** pre tmavé pozadie alebo **Auto** pre automatické prepínanie medzi týmito dvoma.

Uvodná obrazovka—zvoľte obrázok, ktorý sa objaví po zapnutí zŕmo. Najskôr načítajte obrázky JPEG. Pozrite si [strany 34–36](#).

Jas—zosilnite a zoslabte jas podsvietenia použitím **-** a **+**.

Snimok obrazovky—aktivujte režim vyfotografovania obrazovky. Dotknite sa ikony kamery  pre vyfotografovanie obrazovky. Bitmapový súbor obrázku je uložený do priečinka **Garmin\scrn** v diskovej jednotke Garmin.

Zmena klávesnice

Dotknite sa  >  **Keyboard.**

Standard—zobrazí plnú abecednú klávesnicu.



Velke tlačidla—zobrazí dotykovú klávesnicu s veľkými klávesmi. Táto možnosť je vhodná pre motocyklistov s rukavicami. Pozrite si [stranu 13](#).

Automaticky—zvoľte pre automatické prepnutie medzi štandardnou klávesnicou, keď používate zŕmo v automobile a klávesnicou s veľkými klávesmi, keď používate zŕmo na motocykli.

Vrátenie všetkých nastavení na pôvodné nastavenie

1. Na **Hlavnej stránke** sa dotknite .
2. Dotknite sa **Obnoviť** a potom sa dotknite **Ano**.
Toto vráti všetky nastavenia vášho zúmo na východiskové nastavenia z výroby.

Vymazanie všetkých dát používateľa



POZOR: Toto vymaže všetky informácie zadané používateľom vrátane **Oblubených**, trás, záznamov cesty, nastavení a nedávnych vyhľadávaní.

1. Pri zapínaní zúmo držte svoj prst v pravom dolnom rohu obrazovky zúmo.
2. Držte svoj palec pritlačený, kým sa nezobrazí informačné okno.
3. Dotknite sa **Ano** pre vymazanie všetkých dát používateľa.

Príloha

Zümo možnosti audio



POZNÁMKA: Audio zo súborov MP3 a rádia XM je prerušené počas telefónnych hovorov a výziev navigácie. Výzvy navigácie sú počas telefonických hovorov stíšené.

Napájanie Zdroj	Možnosť Audio	Výzvy navigácie	MP3	rádio XM	Telefón	Poznámky
Motocyklový držiak s externým napájaním	Káblom pripojené	●	●	●	●	
	Slúchadlá s mikrofónom Bluetooth	●	●	○	●	
Automobilový držiak s externým napájaním (dodávaný so zümo 550)	Interný reproduktor a mikrofón	●	●	●	●	
	Káblom pripojené slúchadlá s mikrofónom alebo slúchadlá s káblom pripojeným mikrofónom	●	●	●	●	
	Slúchadlá s mikrofónom Bluetooth a interný reproduktor	○	○	○	●	Nastavte hlasitosť na slúchadlá s mikrofónom.
Batériový zdroj	Slúchadlá s mikrofónom Bluetooth	●	●	○	●	Nastavte hlasitosť na zümo.
		●	●	○	●	Úplne nabitá batéria vydrží až 4 hodiny.

● Audio k dispozícii, ○ Audio nie je k dispozícii, - Nerelevantné

Inštalácia zúmo do vášho automobilu

Váš zúmo 550 obsahuje dodatočný držiak pre váš automobil, takže môžete svoju jednotku ľahko premiestniť. Zvoľte si vo svojom vozidle vhodné miesto pre bezpečné vedenie káblov a bezpečnú obsluhu. Očistite a vysušte zvolené miesto na vašom prednom skle.

Montáž na vaše predné sklo

1. Umiestnite prísavku na predné sklo. Sklopte páčku prísavky dozadu smerom k prednému sklu.
2. Zastrčte kábel napájania do boku držiaku.
3. Vložte zúmo do automobilového držiaku a sklopte páčku nadol.
4. Zastrčte napájací kábel do napájacej zásuvky vo vašom vozidle. Váš zúmo by sa mal zapnúť automaticky pri bežiacom vozidle.



Montáž na vašu palubnú dosku

Použite priložený montážny disk pre montáž vášho zúmo na palubnú dosku.



POZNÁMKA: Permanentný montážny nalepovací disk sa po použití veľmi ťažko odstraňuje.

1. Vyčistite a vysušte palubnú dosku, kde chcete umiestniť disk.
2. Odstráňte ochrannú fóliu z permanentného montážneho disku.
3. Umiestnite disk na palubnú dosku.
4. Umiestnite prísavku automobilového držiaka na držiak.
5. Sklopte páčku prísavky nadol (smerom k držiaku).
6. Postupujte podľa krokov 2–4 na [strane 47](#).

Vybratie zúmo z držiaka

Pre vybratie zúmo z držiaka sklopte páčku na držiaku nahor. Vyberte zúmo.

Môžete oddeliť prísavku od automobilového držiaka. Otočte držiak doľava alebo doprava, až pokiaľ sa dá. Tlačte v tom smere, kým sa držiak neoddelí od ramena.



POZNÁMKA: Opakované pripojenie prísavky na automobilový držiak si vyžaduje značnú silu. Zatláčte guľkový koniec pevne do puzdra.

Abyste odstránili prísavku z predného okna alebo montážneho disku, sklopte páčku prísavky nahor. Potiahnite výstupok na prísavke smerom k sebe.



Nabíjanie zúmo

1. Pripojte napájací kábel k držiaku a zdroju energie.
2. Vložte zúmo do držiaka a sklopte páčku nadol.

ALEBO

1. Nabíte zúmo s adaptérom AC. Vložte malý koniec adaptéra AC do portu mini-USB port na spodku zúmo.
2. Zastrčte druhý koniec do štandardnej zástrčky v stene.

Resetovanie zúmo

Ak jednotka "zamrzne", stlačte a držte  a stlačte .

Kalibrovanie obrazovky

Ak dotyková obrazovka správne nereaguje, kalibrujte ju. Vypnite zariadenie. Stlačte a držte asi 1 minútu , kým sa neobjaví obrazovka Kali. Postupujte podľa inštrukcií na obrazovke.

Aktualizovanie softvéru zúmo

1. Navštívte www.garmin.com/products/webupdater/ pre načítanie programu WebUpdater do vášho počítača.
2. Pripojte zúmo k vášmu počítaču s použitím kábla mini-USB.





Mini-USB port pre adaptér AC, režim veľkokapacitnej pamäte USB a aktualizácia softvéru

3. Spustíte WebUpdater a postupujte podľa pokynov na obrazovke. Po potvrdení toho, že chcete vykonať aktualizáciu, WebUpdater automaticky stiahne aktualizáciu a nainštaluje ju na váš zúmo.
4. Vysuňte a odpojte svoj zúmo (pozri [stranu 36](#)).

Zaregistrujte svoj zúmo, aby ste dostávali upozornenia o aktualizáciách softvéru a máp. Pre registráciu svojho zúmo, choďte na <http://my.garmin.com>.

Aktualizácie softvéru si môžete tiež stiahnuť z www.garmin.com/products/zumo. Kliknite na **Updates and Downloads** a postupujte podľa inštrukcií.

Zakúpenie a načítanie údajov doplnkovej mapy

Aby ste našli verziu máp, ktoré sú načítané vo vašom zúmo, dotknite sa  >  **Mapa > Mapove Info**. Pre odblokovania dodatočných máp potrebujete ID vašej jednotky a sériové číslo.

Skontrolujte www.garmin.com/unlock/update.jsp, aby ste videli, či je k dispozícii aktualizácia softvéru vašej mapy.

Tiež si môžete od Garmin zakúpiť dodatočné dáta máp a načítať mapy do internej pamäte alebo voliteľnej SD karty.

Pozrite si súbor MapSource Help pre viac informácií o používaní MapSource a načítavaní máp a bodov trasy na váš zúmo.

Voliteľné príslušenstvo

Pre viac informácií o voliteľnom príslušenstve choďte na stránku www.garmin.com/products/zumo a kliknite na prepojenie **Accessories**. Pre zakúpenie príslušenstva môžete tiež kontaktovať vášho predajcu Garmin. Voliteľné príslušenstvo zahŕňa:

- Prijímač dopravných informácií alebo externá anténa
- Externá diaľková anténa
- Externý mikrofón
- Doplnky (pozri [strany 51–53](#))

Pripájanie príslušenstva k vášmu zúmo

Niektoré prijímače dopravných informácií Garmin a antény XM musia byť zastrčené do portu mini-USB na držiaku zúmo. Konektory mikrofón a audio výstup sú umiestnené na ľavej strane držiaka zúmo.

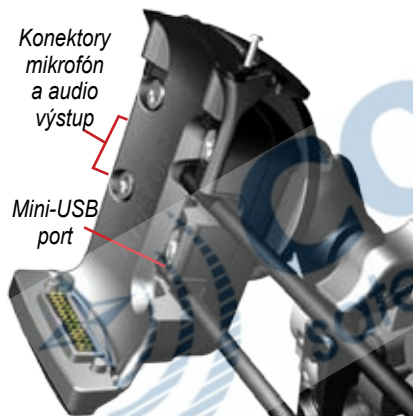

Konektory
mikrofón
a audio
výstup

Mini-USB
port

zúmo motocyklový držiak

Prípojky automobilového držiaka nájdete na [strane 47](#).

Garmin Travel Guide™

Podobne ako papierový sprievodca, Garmin Travel Guide poskytuje podrobné informácie o lokalitách ako sú reštaurácie a hotely. Pre zakúpenie príslušenstva cestovného sprievodcu (Travel Guide) choďte na stránku www.garmin.com/extras.

Používanie Travel Guide:

1. Vložte SD kartu do vášho zúmo.
2. Dotknite sa [Kam viesť](#) > [Rozsirenia](#).
3. Dotknite sa Travel Guide.
4. Dotknite sa kategórie. Dotknite sa subkategórie, ak je to potrebné.
5. Dotknite sa lokality v zozname.
6. Urobte jedno z nasledujúceho:

Dotknite sa **Chod!** pre prechod na lokalitu.

Dotknite sa **Mapa** pre prezeranie tejto položky na mape.

Dotknite sa **Uložiť** pre uloženie tejto lokality do vašich **Moje Oblubene**.

Dotknite sa **Viac** pre prezeranie ďalších informácií o lokalite.

Bezpečnostné kamery

V niektorých lokalitách sú k dispozícii informácie bezpečnostnej kamery. (Skontrolujte si dostupnosť na www.garmin.com/accessories/safetycamera.) Pre tieto lokality vaše zúmo zahŕňa umiestnenia stoviek bezpečnostných kamier. Vaše zúmo vás upozorní, keď sa blížite k bezpečnostnej kamere a môže vás varovať, ak jazdíte príliš rýchlo. Dáta sú aktualizované najmenej raz týždenne, takže máte vždy prístup k tým najaktuálnejším informáciám.

Aby ste získali aktualizované informácie bezpečnostnej kamery:

1. Choďte na <http://my.garmin.com>.
2. Prihláste sa na predplatenie.



Kedykoľvek si môžete kúpiť nový región a kedykoľvek môžete rozšíriť existujúce predplatenie. Každý región, ktorý si zakúpite, má svoj vlastný dátum vypršania platnosti.

Obvyklé POI (Points of Interest - body záujmu)

Načítajte obvyklé body záujmu (POI) na vaše zúmo. Databázy POI sú k dispozícii od rôznych spoločností na Internete. Niektoré databázy obsahujú upozorňujúce informácie pre body, ako sú školské zóny. Ak v blízkosti týchto bodov jazdíte príliš rýchlo, objaví sa výstraha.

Použite Garmin POI Loader pre načítanie bodov POI na vašu diskovú jednotku Garmin alebo na SD kartu. Stiahnite si POI Loader z www.garmin.com/extras.

Viac informácií nájdete v súbore POI Loader Help; stlačte F1 pre otvorenie súboru Help.

Aby ste si pozreli svoje obvyklé body POI, dotknite sa  **Kam viest** >  **Rozsirenia** > **Uzivatelske POI**.

Pre vypnutie alebo zapnutie obvyklých POI sa dotknite  >  **Varovne Body** > **Varovne Alarmy**.

Pre vymazanie obvyklých POI zo svojho zúmo, pripojte svoj zúmo na počítač. Otvorte priečinok **Garmin\poi** na diskovej jednotke Garmin alebo SD karte. Vymažte súbor s názvom **poi.gpi**.





POZOR: Spoločnosť Garmin nie je zodpovedná za dôsledky používania databázy obvyklých POI alebo za presnosť databázy bezpečnostných kamier alebo inej databázy POI.

Garmin TourGuide™

Garmin TourGuide umožňuje zúmo prehrávať zvukové prehliadky riadené GPS treťou stranou. Tieto zvukové prehliadky vás môžu zobrať na trasu počas prehrávania zaujímavých faktov o historických miestach pozdĺž cesty. Ako cestujete, zvukové informácie sú spustené signálmi GPS. Pre viac informácií choďte na stránku www.garmin.com/extras a kliknite na **POI Loader**.

Aby ste si pozreli svoje súbory Garmin TourGuide, dotknite sa **Kam viest** >  **Rozsirenia** > **Uzivateľske POI**.

Pre zmenu nastavení Garmin TourGuide sa dotknite  >  **Varovne Body** > **TourGuide**. Zvoľte **Automaticky** pre vypočutie kompletnej prehliadky, ako je naprogramovaná, **Prompted** pre zobrazenie ikony reproduktora  na mape, keď sú informácie prehliadky dostupné počas vašej trasy, alebo **Vypnute**.

SaversGuide®





SaversGuide je voliteľné príslušenstvo, ktoré je k dispozícii len v Severnej Amerike (www.garmin.com/extras). So SaversGuide predprogramovanou SD kartou a členskou kartou je z vášho zúmo digitálna kupónová knižka, ktorá vás upozorňuje na obchodníkov v blízkosti vašej aktuálnej lokality, kde máte nárok na zľavu, ako sú reštaurácie, hotely a kiná.

Informácie o batérii

Vaše zúmo obsahuje internú lítium-iónovú batériu. Batéria vydrží až 4 hodiny, podľa spôsobu používania.

Ikona batérie  na **Hlavnej stránke** indikuje stav internej batérie. Ak ikona nie je prítomná, váš zúmo je pripojený na externé napájanie. Informácie o nabíjaní vášho zúmo nájdete na [strane 49](#).

Maximalizovanie životnosti batérie

- Vypnite GPS ( >  **System** > **GPS režim** > **GPS vypnúte**) keď nepotrebuje prijímať signály GPS, alebo použite režim **Normálne**, keď nie je k dispozícii WAAS alebo EGNOS.
- Stiahnite jas podsvietenia. Stlačte a držte  a potom použite  a  pre nastavenie jasu.
- Nenechávajte vaše zúmo na priamom slnečnom svetle. Vyhnite sa dlhšiemu vystaveniu nadmernému teplu alebo chladu.

Výmena batérie

Pre zakúpenie lítium-iónovej jednotky batériových zdrojov choďte na www.garmin.com/products/zumo a kliknite na prepojenie **Accessories**.

Odskrutkujte jednotku batériových zdrojov a vymeňte batériu. Spojte sa s vašim miestnym oddelením odstraňovania odpadu pre informácie o správnom odstránení batérie.



Používanie externej antény

Môžete používať voliteľnú externú anténu (Garmin GA 25MCX). Pre jej zakúpenie choďte na www.garmin.com/products/zumo a kliknite na prepojenie **Accessories**.

Stiahnite čiapočku proti dažďu z konektora MCX umiestneného na chrbte zúmo a pripojte anténu.

Starostlivosť o váš zúmo

Váš zúmo obsahuje citlivé elektronické komponenty, ktoré môžu byť trvalo poškodené, ak sú vystavené nadmernému otrasu alebo vibráciám mimo normálneho používania na motocykli alebo v automobile. Aby ste minimalizovali riziko poškodenia vášho zúmo, vyhnite sa tomu, že vám vaša jednotka spadne a nepoužívajte ju v prostredí s extrémne vysokými otrasmi a vysokými vibráciami.

Čistenie jednotky

Zúmo je skonštruované z vysoko kvalitných materiálov a nevyžaduje si inú údržbu okrem čistenia. Vyčistite vonkajšiu schránku jednotky (nie dotykovú obrazovku) s použitím handričky navlhčenej v jemnom čistiacom roztoku a potom ju utrite dosucha. Vyhnite sa chemickým čistiacim prostriedkom a roztokom, ktoré môžu poškodiť plastové komponenty.

Čistenie dotykovej obrazovky

Vyčistite dotykovú obrazovku jemnou, čistou handričkou nepúšťajúcou chĺpky. Použite vodu, izopropylalkohol alebo čistič okuliarov, ak je to potrebné. Aplikujte tekutinu na handričku a potom jemne utrite dotykovú obrazovku.

Ochrana vášho zúmo

- Prenášajte a skladujte vaše zúmo v priloženej schránke na nosenie.
- Neskladujte svoje zúmo tam, kde môže nastať predĺžené vystavenie extrémnym teplotám (ako v kufri auta) pretože to môže spôsobiť trvalé poškodenie.

- Hoci sa na prácu s dotykovou obrazovkou môže používať pero PDA, nikdy sa o to nepokúšajte pri riadení vozidla. Nikdy nepoužívajte na prácu s dotykovou obrazovkou tvrdý alebo ostrý predmet, lebo môže dôjsť k poškodeniu.

Zabránenie ukradnutiu

- Aby ste zabránili ukradnutiu, odstráňte zúmo a držiak z dohľadu, keď ho nepoužívate.
- Použite funkciu Garmin Lock™. Pozrite si [stranu 10](#).



Výmena poistky

Poistka AGC/3AG 2-Amp, s vysokým vypínaním výkonom, 1500 A je umiestnená na špičke adaptéra vozidla. Občas sa môže stať, že môžete potrebovať jej výmenu. Odskrutkujte čiernu okrúhlu koncovku a vymeňte poistku.



O signáloch satelitov GPS

Vaše zúmo musí zachytiť satelitné signály GPS (Global Positioning System) pre svoju prácu. Ak ste v interiéri, v blízkosti vysokých budov alebo stromov, alebo v parkovacej garáži, vaše zúmo nedokáže zachytiť satelity. Chodte na otvorené priestranstvo bez vysokých prekážok pre použitie vášho zúmo.

Keď vaše zúmo zachytilo signály satelitov, paličky indikujúce silu signálu na **Hlavnej stránke** sú zelené . Keď stratí signál, paličky zmenia farbu na červenú alebo sa stratia .

Viac informácií o GPS nájdete na www.garmin.com/aboutGPS.

Technické údaje

Fyzická veľkosť: 4.4" Š x 3.2" V x 2.87" H (11,3 x 8,2 x 7,2 cm)

Hmotnosť: 0.59 libier (269 g)

Displej: 2.8" Š x 2.1" V (7,2 x 5,4 cm); 320 x 240 pixelov; jasný, 16-bit LCD, s bielym podsvietením a dotykovou obrazovkou

Puzdro: IPX7 vodotesné

Rozsah teploty: 32°F až 140°F (0°C až 60°C)

Uloženie dát: Interná pamäť a voliteľná odpojiteľná karta SD. Dáta sú uložené na neurčitú dobu.

Rozhranie počítača: veľkokapacitná pamäť USB mass storage

Čas nabíjania: Približne 6 hodín

Napájanie: 12/24 VDC

Používanie: 15 W max. @ 13,8 VDC

Životnosť batérie: až 4 hodiny podľa používania

Výkonové špecifikácie GPS

Prijímač: aktivovaný WAAS

Časy zachytávania*:

Zohriaty: < 1 sek.

Studený: < 38 sek.

Továrenský reset: < 45 sek.

*Priemerne pre stacionárny prijímač s jasným výhľadom na oblohu

Rýchlosť aktualizácie: 1/sek., nepretržitá

Presnosť GPS:

Poloha: < 10 metrov, typická

Rýchlosť: 0,05 meter/sek. RMS

Presnosť GPS (WAAS):

Poloha: < 5 metrov, typická

Rýchlosť: 0,05 meter/sek. RMS

Kompletný zoznam technických údajov nájdete na stránke www.garmin.com/products/zumo/spec.html.

Riešenie problémov rozhrania USB

Problém/Otázka	Riešenie/Odpoveď
<p>Ako viem, že je môj zúmo v režime veľkokapacitnej pamäte USB?</p>	<p>Keď je váš zúmo v režime veľkokapacitnej pamäte USB, zobrazí sa obrázok zúmo pripojeného k počítaču. Tiež by ste mali vidieť novú odpojiteľnú diskovú jednotku uvedenú v My Computer (Windows) alebo nové médium (diskovú jednotku) na vašej pracovnej ploche (Mac).</p>
<p>Môj počítač nikdy neregistruje, že je pripojený zúmo.</p>	<ol style="list-style-type: none"> 1. Vytiahnite kábel USB z vášho počítača. 2. Vypnite zúmo. 3. Zastrčte kábel USB do vášho počítača a vášho zúmo. zúmo sa automaticky zapne a prejde na režim veľkokapacitnej pamäte USB.
<p>V mojom zozname diskových jednotiek nemôžem nájsť žiadnu jednotku s názvom "Garmin".</p>	<p>Ak máte niekoľko sieťových diskových jednotiek mapovaných na vašom počítači, Windows môže mať problémy s priradením písmen diskových jednotiek pre vaše jednotky Garmin alebo SD. Postupujte podľa krokov na nasledujúcej strane pre priradenie (mapovanie) vašich písmen pre diskové jednotky.</p>
<p>Keď vytiahnem kábel USB, objaví sa správa "Unsafe Removal of Device" (nebezpečné odstránenie zariadenia).</p>	<p>Windows: Dvojkliknite na ikonu Unplug or Eject  na vašom systémovom podstavci. Zvoľte USB Mass Storage Device a kliknite na Stop. Zvoľte diskovú jednotku Garmin a kliknite na OK. Teraz môžete odpojiť váš zúmo.</p> <p>Mac: Potiahnite ikonu média na Trash. Ikona Trash sa zmení na ikonu Eject. Teraz môžete odpojiť váš zúmo.</p>

Problém/Otázka	Riešenie/Odpoveď
Ako môžem premenovať vo Windows moje diskové jednotky Garmin?	<ol style="list-style-type: none">1. Otvorte My Computer.2. Zvoľte diskovú jednotku, ktorú chcete premenovať.3. Kliknite pravým tlačidlom myši a zvoľte Rename.4. Napište nový názov a stlačte klávesu Enter na klávesnici vášho počítača.
Ako priradím (mapujem) moje diskové jednotky Garmin vo Windows?	<ol style="list-style-type: none">1. Vypnite zúmo.2. Zastrčte kábel USB do vášho počítača a vášho zúmo. Váš zúmo sa automaticky zapne.3. Kliknite na Start > Settings > Control Panel > Administrative Tools > Computer Management > Storage > Disk Management.4. Kliknite na zúmo odpojiteľnú diskovú jednotku (bud internú pamäť alebo jednotku karty SD). Kliknite pravým tlačidlom myši a zvoľte Change Drive Letter and Path.5. Zvoľte Edit, zvoľte písmeno diskovej jednotky z otvoreného zoznamu a kliknite na OK.

Zümo Riešenie problémov

Problém/Otázka	Riešenie/Odpoveď
Prísavka nedrží na mojom prednom skle.	Vyčistite prísavku a predné sklo čistým liehom. Vysušte čistou, suchou handričkou. Namontujte prísavku podľa popisu na
Ukazovateľ nabitia mojej batérie sa nezdá byť presný.	Nechajte jednotku úplne vybiť a potom ju úplne nabite (bez prerušenia cyklu nabíjania).
Dotyková jednotka nereaguje správne na moje dotyky.	Kalibrujte dotykovú obrazovku. Vypnite jednotku. Stlačte a držte  asi 1 minútu
Môj telefón/slúchadlá s mikrofónom sa nepripoja na zümo.	Skontrolujte, či je políčko Bluetooth nastavené na Enabled . Ubezpečte sa, že je váš telefón zapnutý a je od vášho zümo vo vzdialenosti menšej ako 10 metrov (asi 33 stôp).

Index

A

adresa 11
 aktualizácia
 máp 50
 softvéru zúmo 49
 aktuálna lokalita, uloženie 15
 antény 30, 32, 50, 55
 audio

Konektory 3
 konektory 47, 51
 možnosti 46
 verzia 39

B

batéria 54, 57
 bezpečnostné kamery 52
 Bezpečný režim 39

C

čakanie hovoru 26
 časová zóna 40
 časový formát 40

D

databáza školských zón 52
 dáta používateľa 41
 demontáž držiaka 48
 diakritické znaky 13
 diaľková anténa 55
 diskové jednotky, Garmin 35
 diskové jednotky na ukladanie

zúmo Priručka majiteľa

dát 34, 57
 Doplnky 51–52
 dopravné
 nehody 30
 predplatenia 31
 vyhýbanie sa 30, 43
 dotyková obrazovka
 čistenie 55
 vyrovnávanie 49

E

editovanie uložených miest 15
 EGNOS 39

F

Favorites (oblúbené) 14
 editovanie 15
 hľadanie 15
 uloženie 14
 zdieľanie 14
 FM traffic 31

G

Garmin Lock 10, 39, 56
 Garmin TourGuide
 prehrávanie súborov 53
 Garmin Travel Guide 51
 Google Earth i
 GPS 7, 56

H

história hovorov 28
 hľadanie miest
 križovatka 11

podľa adresy 11
 podľa názvu 13
 podľa poštového smerovacieho
 čísla 11
 podľa súradníc 19
 položka na mape 18
 uložené miesta (Favorites) 15
 v blízkosti ďalšej lokality 19
 hlasitosť 2, 33, 37
 hláskovanie názvu miesta 13
 hlasové vytáčanie 29

I

ID jednotky 39
 ikona polohy 20, 38
 ikona vozidla 20, 38
 importovanie dát 41
 inštalácia do automobilu 47
 inštalácia na motocykel 3

J

jas 2, 44
 jazyk hlasu 40
 jazyk textu 40
 jazyky 40

K

kalibrovanie dotykovej
 obrazovky 49
 karta SD 1, 34, 57
 zdieľanie 14, 17
 kilometre 40
 klávesnica 13, 44
 kontaktujte Garmin i

Index

krížovatka 11

L

lepšia trasa 10

letný čas 40

listovanie v mape 18

M

mapa

aktualizácia má 49

listovať 18

pohyb 18

používanie strany Map 20

prezeranie 18, 38

prispôsobenie potrebám 38

Tlačidlo Map Info 38

verzia 38

zoom 18

MapSource i, 34, 50

meradlo paliva 21

míle 40

mimo cesty, vytváranie trasy 17, 43

mini-USB. *See* USB

myGarmin i, 52

N

nabíjanie zúmo 49

načítanie dodatočných máp 50

namontovanie zúmo

do automobilu 47, 48

na motocykel 3

naposledy nájdená lokalita 14

nastavenia 38–45

nastavenia displeja 44

nastavenia navigácie 43

nastavenia systému 39

nastavenie svojej lokality 12, 18

návrat na východiskovú

pozíciu 12–19

O

obchádzky 10

obrazovka po zapnutí 44

Obvyklé POI 52

odpojiteľná disková jednotka 35

odstránenie/vymazanie telefónu 42

P

párovanie mobilného telefónu 24

párovanie slúchadiel 24

PIN

Bluetooth 42

Garmin Lock 10

podporované typy súborov 34

podrobné mapy 38

POI, obvyklé 52

poistka, výmena 56

pokyny odbočenie za

odbočením 22

pokyny pre jazdu 22

poštové smerovacie číslo 11

preferencie vytvárania trasy 43

Prehlásenie o zhode iv

prehrávanie hudby 37

prenášanie súborov 34–36

prezentácia obrázkov 42

pridať stop 9

pripojenie počítača 34

príslušenstvo 50

prispôbovanie vášho zúmo 38–45

R

rádio XM 32

resetovanie

maximálnej rýchlosti 21

údajov o jazde 21

vášho zúmo 49

Režim vyfotografovania

obrazovky 44

riadenie súborov 34–36

riešenie problémov 58–60

rozšírenie vášho hľadania 19

S

satelitné signály 7, 56

SaversGuide 53

skladovanie vášho zúmo 55

slúchadlá s mikrofónom 46

softvér

aktualizácia 49

verzia 39

špeciálne znaky 13

starostlivosť o váš zúmo 55

stíšiť hovor 25

Strana Compass 43

Strana Go 11

strana menu 7

Strana Next Turn (ďalšie odbočenie) 22

Strana Trip Information (informácie o jazde) 21

Strana Turn List (zoznam odbočení) 22

súbory

podporované typy 36

prenášanie 34–36

riadenie 34, 41

vymazanie 36

súbory MP3

načítavanie 34

prehrávanie 37

súradnice 19

T

technické údaje 57

Technológia Bluetooth

nastavenia 23–29

PIN 24

telefonické hovory 25

Tlačidlo About 39

Tlačidlo Near 19

tóny 43

trasy 16–18

typ vozidla 43

U

ukáž mapu 12, 22

ukončenie hovoru 25

uloženie

miest, ktoré nájdete 12, 14

trasy 16

z vašej aktuálnej lokality 18

upozornenia, bezpečnostná

kamera 52

USB

porty 1, 34, 47, 51

režim veľkokapacitnej pamäte 34–36

riešenie problémov 58

uzamknutie vášho zúmo 10

V

volanie domov 28

vrátenie nastavení na pôvodné

nastavenie 45

východisková lokalita 12

vyhybanie sa

dopravné 43

typy ciest 43

vymazanie

Favorites (oblúbené) 16, 17

Obvyklé POI 53

súbory 36

všetkých dát používateľa 45

znaku 13

vymazanie dát používateľa 45

vysunutie USB 36

W

WAAS 39

WebUpdater 49

X

XM NavTraffic 31

Z

zabezpečené miesto 10

zariadenia hands-free 23–29

zariadenie proti ukradnutiu 10, 39

záznam cesty 41

Zhoda FCC iv

zobrazenie mapy 2-D, 3-D 38

Zobrazenie mapy so severom na vrchu 38

Zobrazenie mapy s trasou hore 38

zoom 18, 20

Táto slovenská verzia anglickej príručky zúmo 500/550 (Garmin číslo dielu 190-00697-00, revízia A) je poskytovaná ako pomoc. Ak je to potrebné, pozrite si najnovšiu verziu anglickej príručky ohľadom práce a používania zúmo 500/550 .

SPOLOČNOSŤ GARMIN NIE JE ZODPOVEDNÁ ZA PRESNOSŤ TEJTO SLOVENSKEJ PRÍRUČKY A ODMIETA AKÚKOLVEK ZODPOVEDNOSŤ VYPLÝVAJÚCU ZO SPOLAHNUTIA SA NA TÚTO PRÍRUČKU.

Pre najnovšie aktualizácie softvéru zadarmo (okrem mapových dát) počas životnosti vašich produktov Garmin, navštívte webovú stránku Garmin na www.garmin.com.



© 2006 Garmin Ltd. alebo jej pobočky

Garmin International, Inc.

1200 East 151st Street, Olathe, Kansas 66062, U.S.A.

Garmin (Európa) Ltd.

Unit 5, The Quadrangle, Abbey Park Industrial Estate, Romsey, SO51 9DL, V.B.

Garmin Corporation

No. 68, Jangshu 2nd Road, Shijr, Taipei County, Taiwan

www.garmin.sk